

- Facil conducción gracias a el timón ergonómico(1) y a las asas direccionales(2) colocadas en las guias-laterales
- Doble sistema de elevación: tanto manual(1) como de pie(3)
- Cuando se abate el timón, el muelle de la valvula(4) automáticamente lo devuelve a la posición vertical
- Todos los controles (subida / neutral / bajada) están disponible en una sola palanca(5) para un control mas simple y seguro.

reparaciones y

mantenimiento s.l.

Cr. de Andalucía, Km 26 - 28340 VALDEMORO (Madrid)

Tfno: (+34) 918950309 - Fax (+ 34) 918950614 - remsa@rmsl.es



- Cada rueda estabilizadora incorpora un freno de pie (este freno es similar al del modelo anterior).

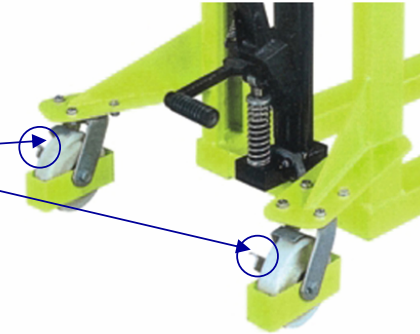

Rueda estabilizadora
“Libre” (MX4)



Rueda estabilizadora
“Controlada” (MX8)



- Las ruedas estabilizadoras son “libres” (como en el MX4) y no controladas por el “timón” (como en el MX8).

5. *Valvula de presión máxima*

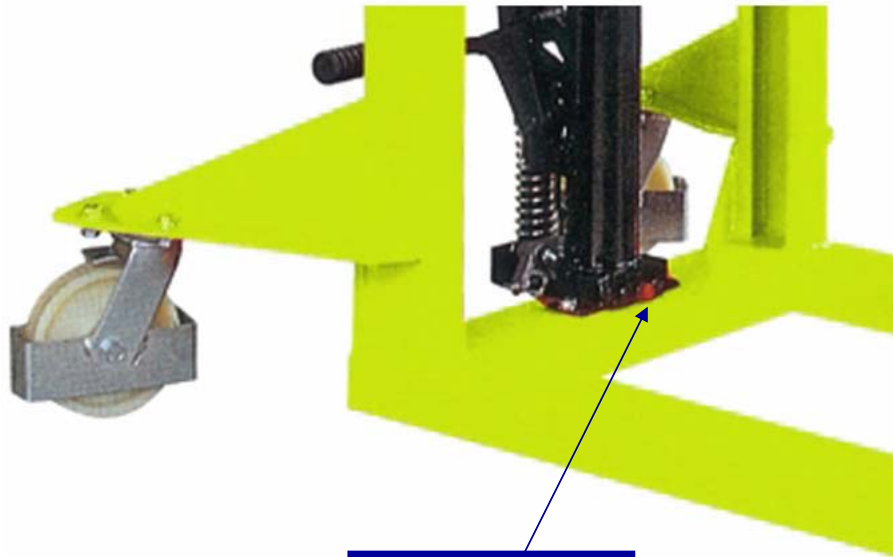

**Valvula de
Presión máxima**

- Cuando se genera un exceso de la capacidad máxima de carga, la presión del aceite se excede su límite máximo y la válvula para automáticamente la elevación. De esta manera, se evitan posible daños estructurales.

6. Poleas, guia-lateral y horquilla Handling Systems

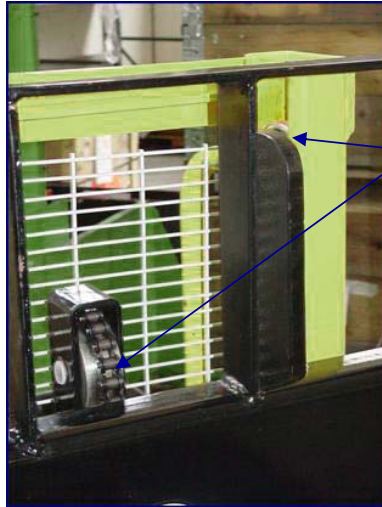

Polea de acero en
mastil y guia
lateral (MX5-MX10)

Polea de acero en
mastil y guia
lateral (MX4-MX8)



Horquillas
Reforzadas
(MX5-10)



7. Dibujos técnicos

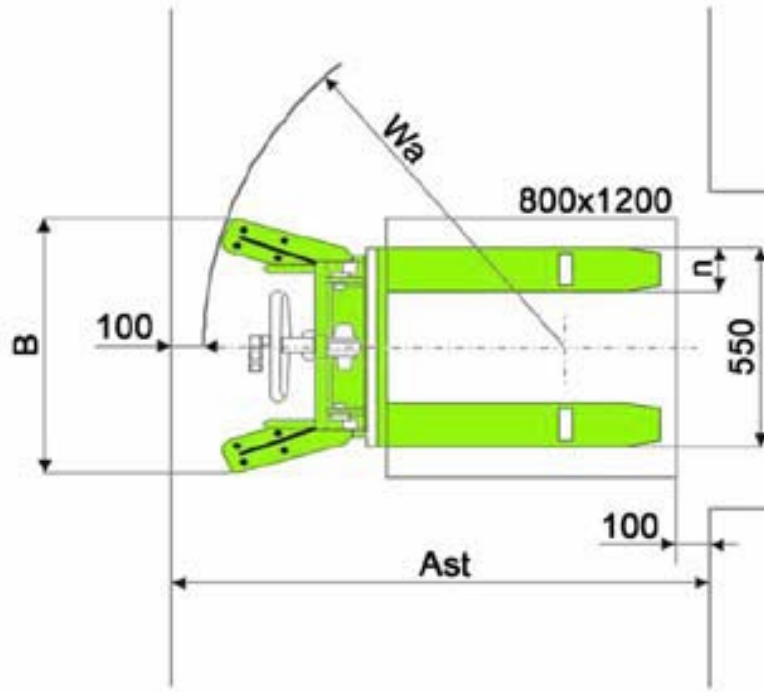
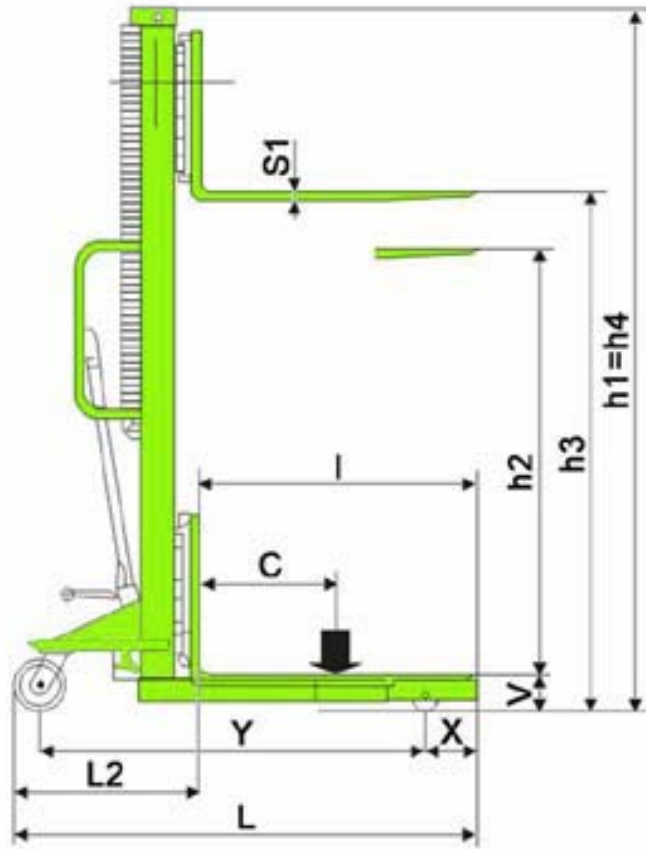

CÓDIGO				HB310000000	HB305000000	HB105000000
MODELO				MX 510	MX 516	MX 1016
CAPACIDAD	Q	Carga	kg	500	500	1000
CENTRO DE GRAVEDAD	C	Distancia	mm	600	600	600
POSICIÓN CONDUCTOR		Acompañante	tipo	•	•	•
DIMENSIONES						
ELEVACIÓN	h3	Elevación	mm	1000	1600	1600
	h2	Alzada	mm	910	1510	1510
LONGITUD	I	Longitud horquillas	mm	1150	1150	1150
	nxS1	Anch. Horquillas x espesor	mm	170x60	170x60	170x60
DIMENSIONES	L	Longitud total	mm	1690	1690	1690
	L2	Longitud del timón a horquillas	mm	540	540	540
	B	Ancho	mm	740	740	740
	h1	Replegado	mm	1490	2080	2080
	h4	Desplegado	mm	1490	2080	2080
	V	Altura al suelo	mm	90	90	90
RADIO DE GIRO	Wa		mm	1400	1400	1400
ANCHO DE PASILLO, 90°	Ast	800x1200	mm	2000	2000	2000
PRESTACIONES						
VELOCIDAD		Descenso con carga/sin carga	m/s	0,16/0,05	0,12/0,03	0,12/0,03
		Con carga/sin carga	n°	37	73	73
PESOS						
PESO SIN CARGA			kg	185	200	210
REACCIÓN SOBRE EJES		Con carga delante/atrás	kg	202/483	213/487	309/901
		Sin carga delante/atrás	kg	113/72	123/77	129/81
CHASIS						
RUEDAS		Delanteras/traseras	Nr	2/2	2/2	2/2
RODILLOS		Delanteras/traseras	*	N/N	N/N	N/N
		Dimesiones ruedas estabilizadoras	mmØ	150x40	150x40	150x40
		Dimesiones rodillo carga	mmØ	80x78	80x78	80x78
DISTANCIA	Y	Entre ejes	mm	1240	1240	1240
	X		mm	350	350	350
TIPO DE FRENO		Mecanico	tipo	•	•	•